

NOTICE DE MONTAGE VIPANEL® VIPANEL® ASSEMBLY INSTRUCTIONS

2 FEUILLES D'ALUMINIUM AVEC
IMPRESSION DIGITALE DU DÉCOR

2 ALUMINUM SHEETS WITH
DIGITAL PRINTING OF THE DÉCOR

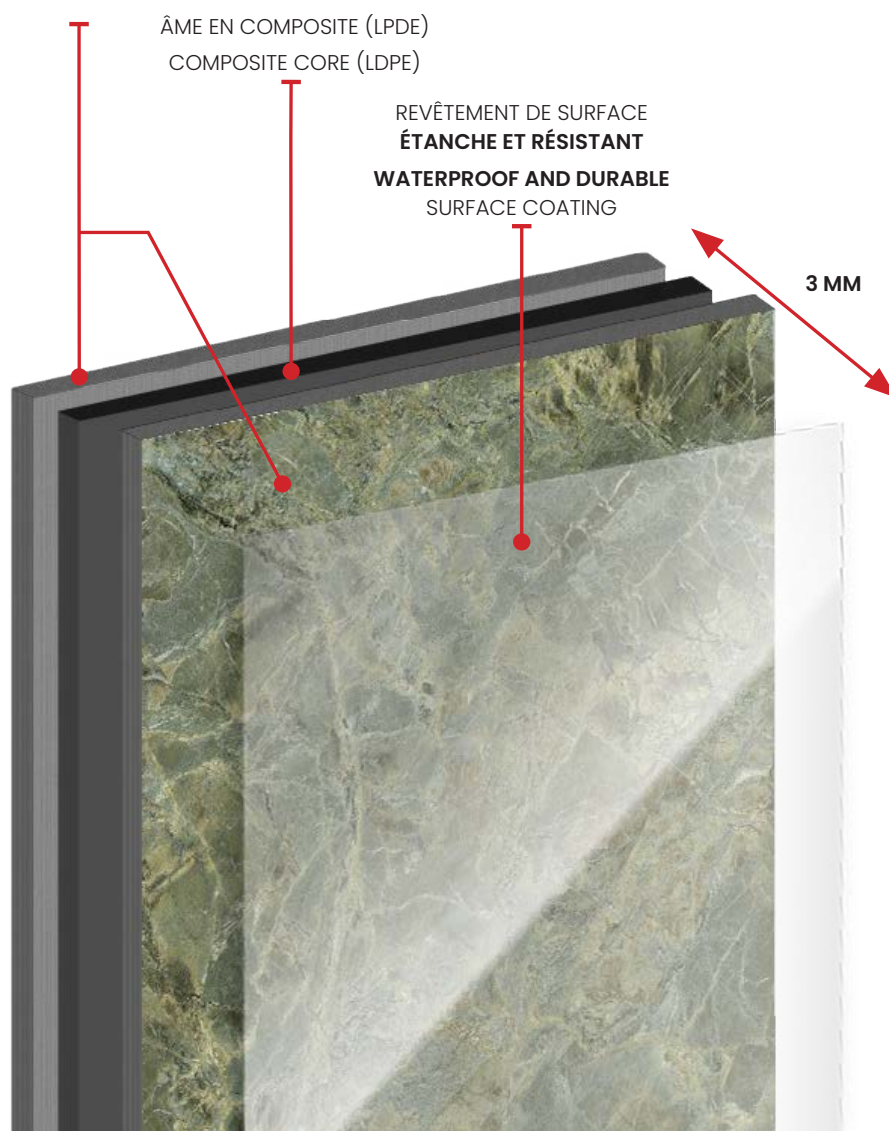

FR : Les panneaux muraux VIPANEL® ont la particularité de pouvoir se poser bord à bord et de pouvoir réaliser des angles sans profilés.

ATTENTION les VIPANEL® finition Brillant et Velvet ne peuvent pas être pliés. La pose bord à bord est donc possible mais pas le passage d'angle extérieur sans profilé. Les panneaux muraux VIPANEL® doivent être installés sur un support étanche.

CONSEIL : Les formats 2.55 x 1m et 2.55 x 1.5m sont plus faciles à monter à deux.



EN : WARNING: VIPANEL® Gloss and Velvet finish panels cannot be folded. Edge-to-edge installation is therefore possible, but external corner installation without a profile is not. VIPANEL® wall panels must be installed on a waterproof substrate.

VIPANEL® wall panels have the unique feature of being able to be laid edge to edge and to create corners without profiles.

TIP: The 2.55 x 1m and 2.55 x 1.5m sizes are easier to assemble with two people.

OUTILS & ACCESSOIRES

Outillage	Consommables
Scie plongeante équipée d'une lame pour l'aluminium (angle attaque négatif)	Adhésif mousse double face
Rail de guidage	Ruban de masquage
Scie à métaux ou meuleuse	Colle polymère
Scie sauteuse équipée d'une lame en métal et/ou scie cloche	Sillicone transparent ou de couleur
Fraiseuse (type Festool PF 1200 ou Mafell MF 26cc ou Makita CA5000XJ) pour pose sans profilé	Adhésif double face fin pour pose bord à bord
Visseuse/perceuse	Crayon
Aspirateur	ROTH FRANCE recommande l'usage de la colle GRIFFON 
Lime 1/4 rond (finition profil + panneau)	
Niveau à bulle ou laser & mètre ruban	
Ventouse x2 (transport + manipulation)	

TOOLS & ACCESSORIES

Tools	Consumables
Plunge saw equipped with a blade for aluminum (negative cutting angle)	Double-sided foam adhesive
Guide rail	Masking tape
Hacksaw or angle grinder	Polymer glue
Jigsaw equipped with a metal blade and/or hole saw	Transparent or colored silicone
Milling machine (Festool PF 1200 type or Mafell MF 26cc or Makita CA5000XJ) for installation without a profile	Thin double-sided adhesive for edge-to-edge installation
Screwdriver/drill	Pencil
Vacuum cleaner	ROTH FRANCE recommends the use of GRIFFON glue 
1/4 round file (profile and panel finishing)	
Spirit level or laser & tape measure	
Suction cups x2 (transport + handling)	

 **retirer le film de protection à l'arrière des panneaux avant de les coller.**



 **remove the protective film on the back of the panels before gluing them.**



MONTAGES

Montage bord à bord
Nécessite
1 bande métallique
des tampons magnétiques

Montage avec pliures
Nécessite
1 défonceuse pour rainurer

Montage avec profilés
Nécessite
profilés (voir ci-dessous)

sans profilé

avec profilé



ASSEMBLAGES

Edge-to-edge mounting
Requires
1 metal strip
magnetic pads

Assembly with folds
Requires
1 router for grooving

Mounting with profiles
Requires
profiles (see below)

without profile

with profile



COMPOSITION DU COLIS

Contenu de VIPANEL®

recoupable pour tout type de montage



Panneau

L = 1000 ou 1250 ou 1500 mm

H = 2100 ou 2550 ou 3050 ou 4050 mm

PACKAGE CONTENTS

VIPANEL® CONTENTS

Can be cut to size for any type of assembly



Panneau

L = 1000 or 1250 or 1500 mm

H = 2100 or 2550 or 3050 or 4050 mm

PROFILÉS

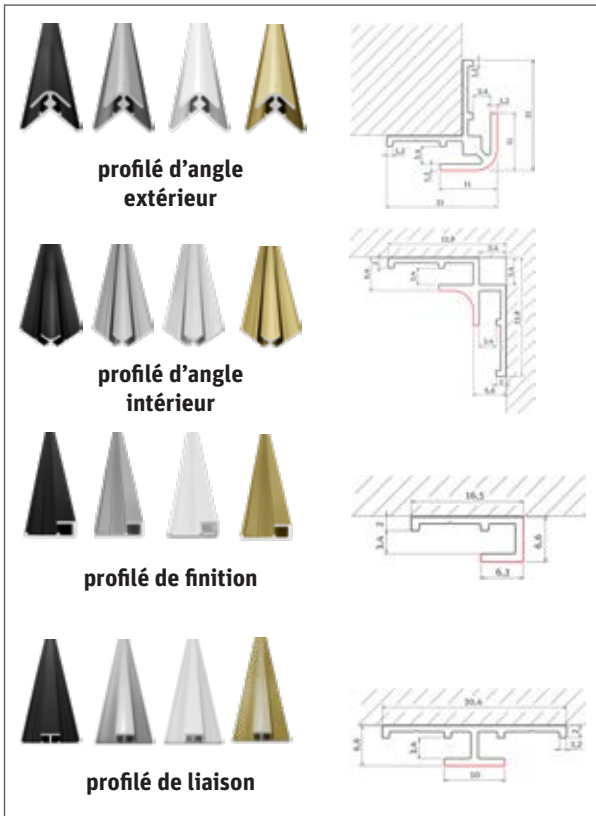

PROFILES

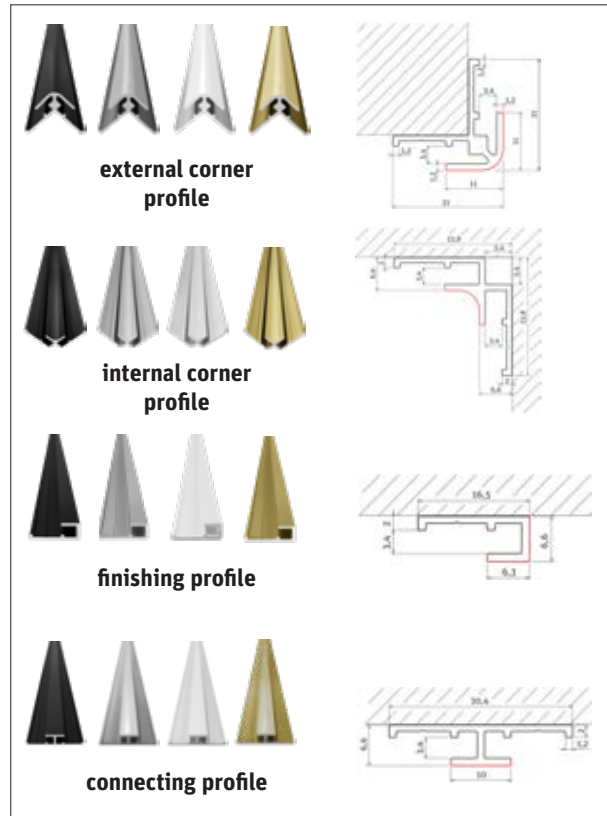

FR : ATTENTION certains décors dont *Briques Rouges* et *Acajou* doivent être posés dans le bon sens pour que l'effet trompe-l'œil soit efficace. **Veillez au sens de pose !**

EN : WARNING: some decors including the Red Brick and Mahogany decors must be placed in the correct direction for the trompe-l'oeil effect to be effective. **Pay attention to the direction of installation!**

1

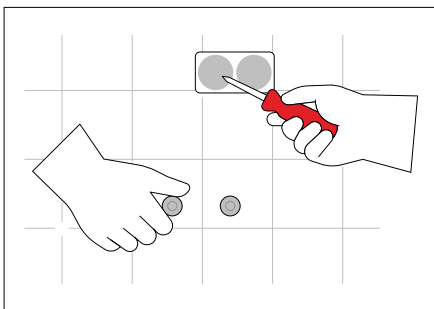

FR : En cas de rénovation, commencer le démontage (couper les raccords existants et l'arrivée d'eau, avant de manipuler les équipements électriques, les fusibles doivent être éteints).

EN : In case of renovation, start by shutting off the existing connections and the water supply (the fuses must be switched off).

2

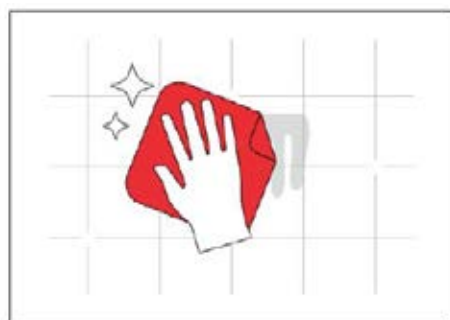

FR : En neuf ou en rénovation, le support doit être étanche, stable, uniforme, sain et sec. Appliquer un primaire sur les supports fortement absorbants tels que les panneaux de fibres de plâtre ou de gypse. Nettoyer le support avec un dégraissant.

EN : Whether for new construction or renovation, the substrate must be waterproof, stable, uniform, sound, and dry. Apply a primer to highly absorbent substrates such as plasterboard or gypsum fiberboard. Clean the substrate with a degreaser.

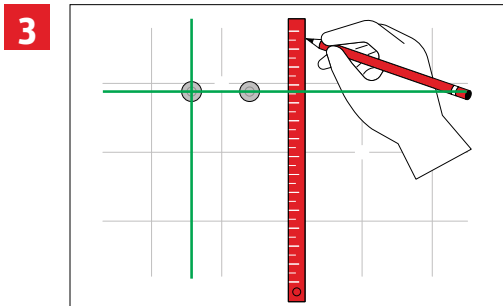

FR : Déterminer toutes les dimensions nécessaires à la découpe des panneaux VIPANEL®.

ATTENTION : étape essentielle à la bonne réalisation du chantier. Les cartons peuvent être utilisés pour les gabarits.

EN : Determine all the dimensions needed to cut the VIPANEL® panels.

IMPORTANT: This step is essential for the successful completion of the project. Cardboard can be used as templates.

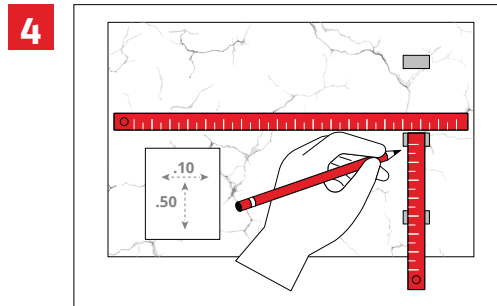

FR : Transférer les dimensions déterminées sur les panneaux. Pour les ouvertures, marquer le centre de perçage.

CONSEIL : le marquage sur des bandes de ruban adhésif facilite la lisibilité.

EN : Transfer the determined dimensions onto the panels. For openings, mark the drilling center.

TIP: Marking on strips of adhesive tape makes it easier to read.

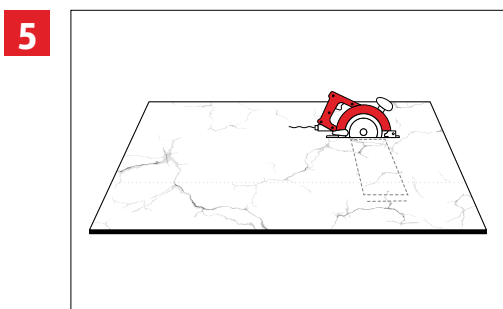

FR : Pour les coupes droites, si nécessaire, utiliser un rail de guidage et une scie circulaire plongeante équipée d'une lame multi-matériaux.

EN : For straight cuts, if necessary, use a guide rail and a plunge circular saw equipped with a multi-material blade.

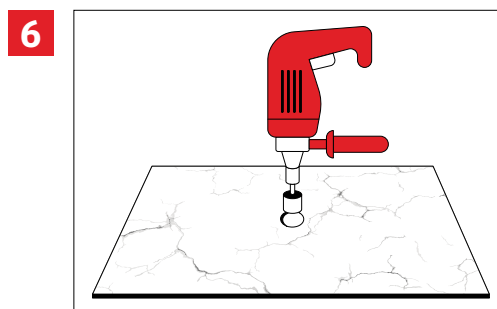

FR : Réaliser les perçages. Les ouvertures pour les raccords peuvent être percées avec une scie cloche du diamètre approprié ou avec une scie sauteuse à dents fines.

CONSEIL : Pour les ouvertures rectangulaires, pré-percer les découpes dans les coins et scier avec une scie sauteuse.

EN : Drill the holes. The openings for the fittings can be drilled with a hole saw of the appropriate diameter or with a jigsaw with fine teeth.

TIP : Pre-drill the cutouts in the corners and saw with a jigsaw.

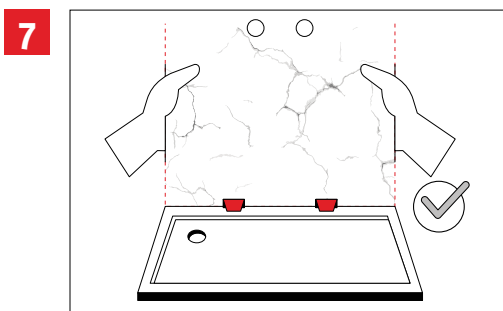

FR : Avant de fixer les panneaux, effectuer un montage à blanc en utilisant des cales de 5 mm sous les panneaux, s'assurer qu'ils sont parfaitement ajustés au mur.

EN : Before fixing the panel, perform a test without gluing the panel, using 5mm wedges under the panel, ensuring that it's perfectly fitted to the wall.

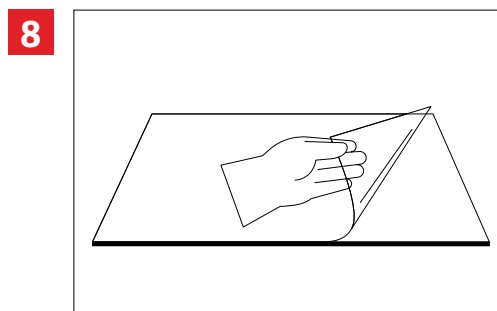

FR : Retirer le film de protection à l'arrière des panneaux.

EN : Remove the protective film from the back of the panels.

 **FR :** Veillez à votre sécurité, portez des vêtements et chaussures adéquats, ainsi que des équipements de protection individuelle adaptés (gants, lunettes, casque anti-bruit).

 **EN :** Take care of your safety, wear appropriate clothing and footwear, as well as suitable personal protective equipment (gloves, goggles, ear defenders).

JONCTION BORD À BORD, SANS PROFILÉ

PROFILE-FREE INSTALLATION

9

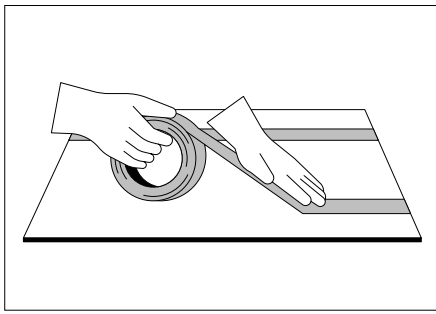

FR : Appliquer l'adhésif double face en mousse qui assurera l'adhésion initiale des panneaux.

CONSEIL : compter minimum 2 bandes d'adhésif en mousse sur toute la hauteur des panneaux.

EN : Apply the double-sided adhesive foam which will ensure the initial adhesion of the panel.

TIP: Allow a minimum of 2 strips of adhesive foam over the entire height of the panels.

10

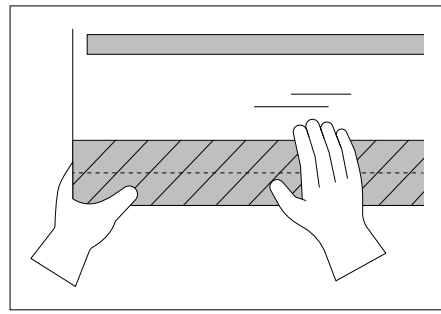

FR : Afin de garantir une jonction bord à bord uniforme et étanche, il est obligatoire de fixer une bande métallique (1420000762) à cheval à l'arrière des deux panneaux. Utiliser un adhésif double face ainsi qu'un trait de colle et appliquer sur toute la hauteur sur chaque bord de la bande. Pour une pose bord à bord de meilleure qualité, faire une découpe à 5° avec la scie sur toute la hauteur du panneau.

EN : To ensure a uniform and watertight edge-to-edge connection it is mandatory to attach a metal strip (17RF2000.001) with double-sided adhesive tape. Apply the tape along the entire height of each edge of the strip. For a better edge-to-edge installation, make a dry cut with a saw along the entire height of the panel.

11

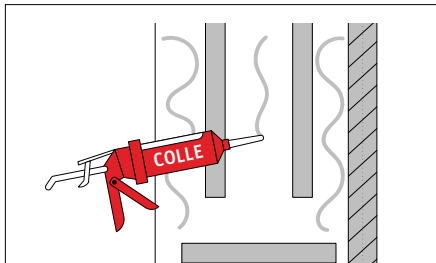

FR : Pour le collage durable des panneaux, appliquer la colle en cordon à l'arrière du panneau. Compter environ 1 cartouche de 290 ml pour un panneau de 2550 x 1000 mm.

EN : For durable panel bonding, apply the adhesive in a bead to the back of the panel. Approximately one 290ml cartridge is needed for a 2550mm x 1000mm panel.

12

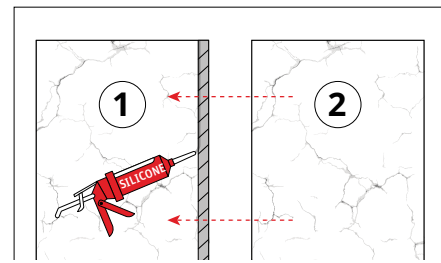

FR : Pose bord à bord des panneaux : appliquer le panneau en repoussant le silicone.

EN : Edge-to-edge panel installation: apply the panel by pushing the silicone outwards

13

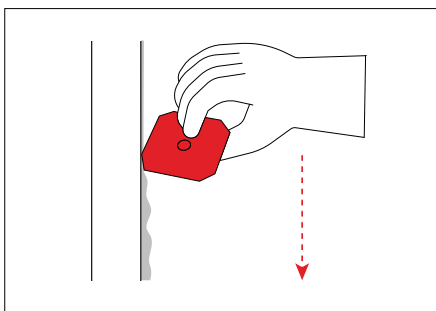

FR : Lisser et retirer le surplus de silicone.

CONSEIL : Pour un meilleur maintien des panneaux au niveau de la jonction, il est conseillé d'utiliser les tampons magnétiques (1420000049).

EN : Smooth down and remove excess silicone.

TIP: For a better support of the panel connection, it's recommended to use the magnetic stamp (17VP5000.000).

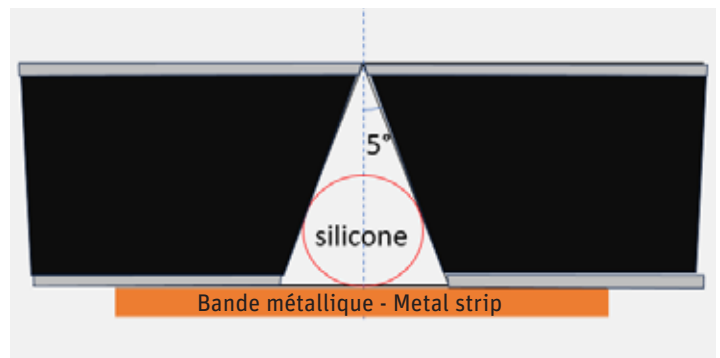

FR : Pour un bord à bord parfait, il faut déliner le panneaux à la scie plongeante avec un angle de 5°. L'usage de la bande métallique est très fortement recommandé afin d'avoir un point de référence identique pour aligner 2 panneaux. Après la pose du 1er panneau, tirer un joint silicone transparent ou de couleur approchant celle du décor du panneau. Coller le second panneaux, nettoyer le surplus de silicone et ajuster le bord à bord en appuyant à la main et en maintenant avec les tampons magnétiques.

EN : For a perfect edge-to-edge fit, trim the panels with a plunge saw at a 5° angle. The use of the metal strip is highly recommended in order to have an identical reference point for aligning two panels. After installing the first panel, apply a bead of clear silicone sealant or one that matches the color of the panel's decor. Glue the second panel in place, wipe off any excess silicone, and adjust the edge-to-edge fit by pressing down with your hand and holding it in place with magnetic stamps.

RÉALISATION D'ANGLES SANS PROFILÉ

CREATING CORNERS WITHOUT PROFILE

FR : Il est possible de réaliser une rainure à l'arrière des panneaux grâce à une fraiseuse à rainure trapézoïdale. Les panneaux peuvent ainsi être pliés pour une pose sans profilé.

CONSEIL : Pour réaliser ce passage d'angle, ajouter 5 mm à la prise de cotes (à ajuster selon l'outillage utilisé).

EN : A groove can be created on the back of the panels using a trapezoidal groove cutter. The panels can then be bent for installation without a profile.

TIP: To achieve this corner passage, add 5mm to the measurements (adjust according to the tooling used).

Vue de coupe

Cross-sectional view

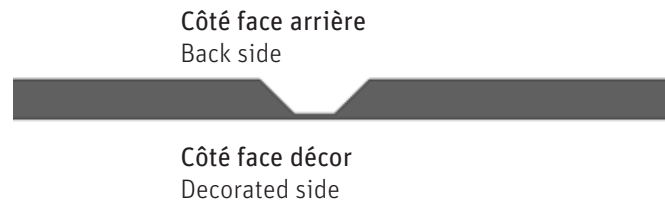

Angle intérieur

Internal angle

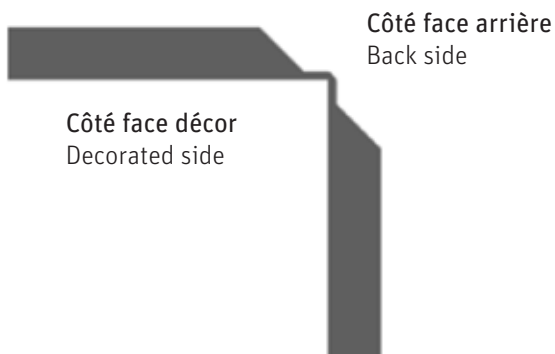

Angle extérieur

External angle

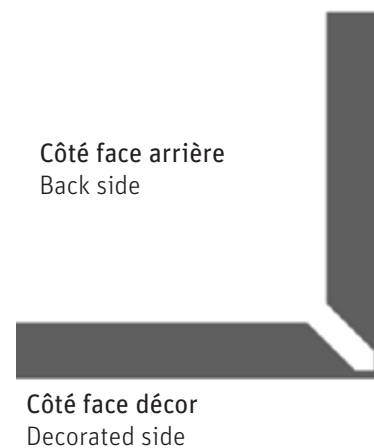

POSE AVEC PROFILÉ INSTALLATION WITH PROFILE

9.2

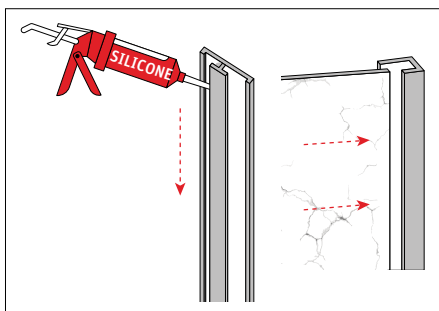

FR : Pose avec profilé : Appliquer un filet de silicone dans la gorge du profilé (sur toute sa hauteur) puis insérer le profil sur le panneau.

EN : Installation with profile: Apply a bead of silicone in the groove of the profile (along its entire height) then insert the profile onto the panel.

10.2

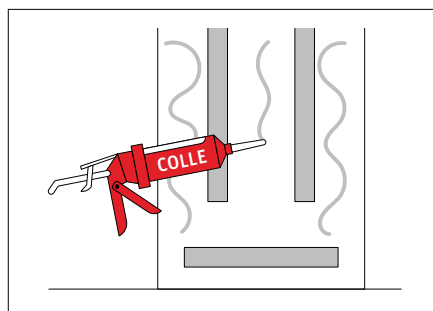

FR : Pour le collage durable des panneaux, appliquer la colle en cordon à l'arrière du panneau. Compter environ 1 cartouche de 290 ml pour une plaque de 2550 x 1000 mm.

EN : For a durable bond, apply the adhesive in a bead to the back of the panel. Approximately one 290ml cartridge is needed for a 2550 x 1000 mm panel.

14

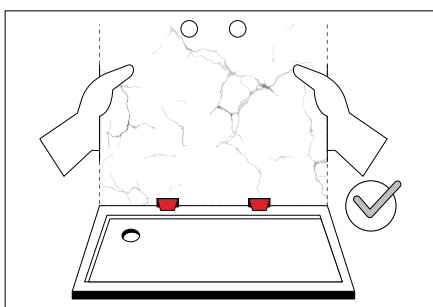

FR : Poser les panneaux VIPANEL® sur des cales de 5 mm sur le receveur.

EN : Place the VIPANEL® on 5 mm wedges on the shower tray.

15

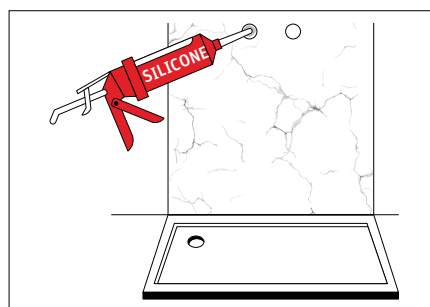

FR : Comblers les ouvertures avec du silicone.

EN : Fill the openings with silicone.

16

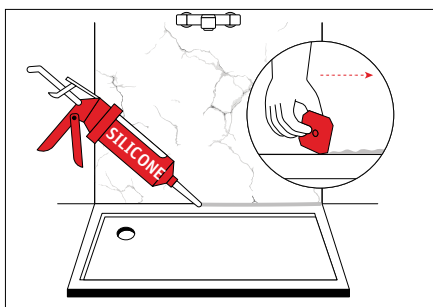

FR : Appliquer du silicone aux pourtours des panneaux pour assurer l'étanchéité. Lisser et retirer le surplus de silicone.

EN : Apply silicone around the edges of the panels to ensure a watertight seal. Smooth and remove any excess silicone.

17

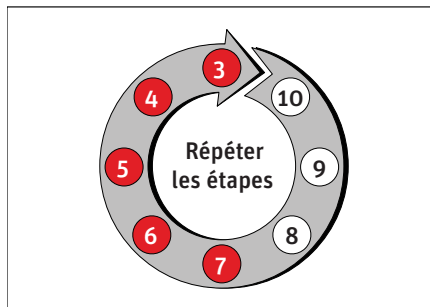

FR : Répéter les étapes 3 à 16 autant que nécessaire

EN : Repeat steps 3 to 16 as many times as necessary



FR : Les VIPANEL® sont recouverts d'une couche protectrice résistante qui empêche les salissures de s'incruster et qui est facile à entretenir (Norme EN 12720).

Pour le nettoyage, il convient d'utiliser uniquement de l'eau avec des additifs détergents alcalins tels que le savon ou le nettoyant universel pour les portes de douche. Un rinçage à l'eau claire est recommandé.

Les **détergents abrasifs** (tels que la crème à rincer) ne doivent pas être utilisés, de même que les **éponges abrasives**.

EN : VIPANEL® products are coated with a resistant protective layer that prevents dirt from becoming ingrained and is easy to maintain (EN 12720 standard).

For cleaning, use only water with alkaline detergent additives such as soap or universal shower door cleaner. Rinsing with clean water is recommended.

Abrasive detergents (such as scouring cream) should not be used, nor should abrasive sponges.

