

Plancher chauffant –
Collecteurs

Collecteur N2I

Notice de montage

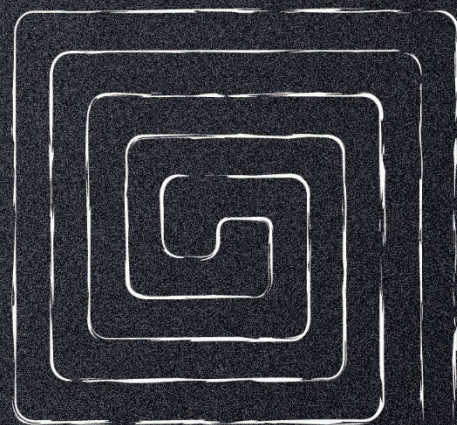
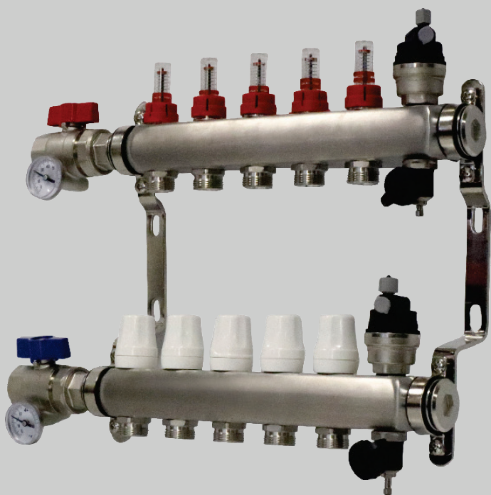

Caractéristiques techniques

Collecteur Acier inoxydable	
Matériau	Acier inoxydable AISI 304L
Nombre de circuits	2 – 10
Entraxe	50 mm
Diamètre de raccord des circuits	Eurokonus 3/4"
Diamètre d'alimentation principal	Robinet quart de tour 1"
Pression max. de service	6 bars
Température max. de service	70° C
Filetage des têtes thermostatiques	M 30x1,5
Course de vanne	3mm
Débit maximum de réglage par circuits	5 L/min
Débit max. du collecteur	3.5 m³/h
Qualité de l'eau	Selon VDI 2035
Protection antigel	Produits antigel à base d'éthylène glycol (mélange max. 50 % - compatibles avec des tubes PE-X et PE-RT
Réglage du débit	Directement

■ Dimensions

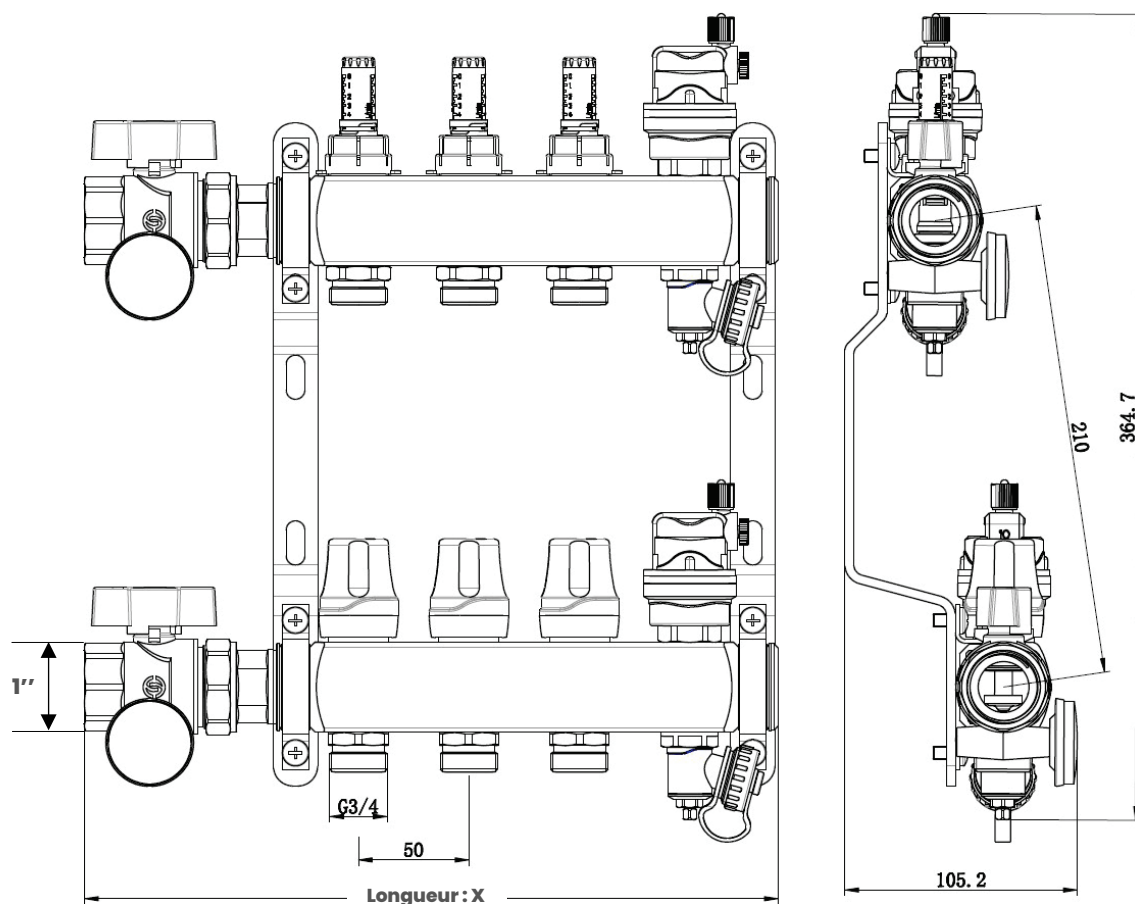

Nb de circuits	2	3	4	5	6	7	8	9	10
Longueur X [mm]	264	314	364	414	464	514	564	614	664

Domaine d'emploi et spécifications particulières

■ Domaine d'emploi

Le collecteur en acier inoxydable THERMANCE est exclusivement prévu pour un usage en plancher chauffant / rafraîchissant hydraulique. Est spécifiquement exclu un emploi en distribution d'eau potable. Tout autre usage se fait en dehors de notre responsabilité.

■ Précautions d'usages

Ce produit correspond à l'état des connaissances au moment de sa fabrication. Chaque collecteur est vérifié en sortie d'usine, aussi bien au niveau de ses fonctionnalités que de l'étanchéité.

■ Personnel qualifié

Seul un professionnel est habilité à mettre en œuvre et assurer l'entretien de ce produit.

■ Modifications du produit

Toute modification du produit qui n'est pas autorisée par nos services peut entraîner un dysfonctionnement. Nous ne pouvons en aucun cas engager notre responsabilité dans ce cadre.

■ Pièces de rechanges et accessoires

L'utilisation d'une pièce ou d'un accessoire inadéquat peut endommager le produit. Utilisez uniquement des pièces d'origines avalisées par nos services.



Toutes les étanchéités directement réalisées sur le collecteur se font à l'aide de joints toriques.

■ Garantie

En cas de non-respect des conseils, recommandations et/ou instructions de montage, nous déclinons toute responsabilité quant aux dommages ou leurs conséquences qui pourraient en résulter.

Montage et mise en service

■ Vérifier le contenu de la livraison



1 barreau aller prémonté de ces débitmètres



1 barreau retour prémonté de ces vannes à piston et capuchons



1 set de montage avec supports et colliers



1 jeu de thermomètre



1 jeu de vanne de vidange



1 jeu de purgeur automatique



1 jeu de vanne d'arrêt 1"



1 jeu de bouchon

■ Montage du support

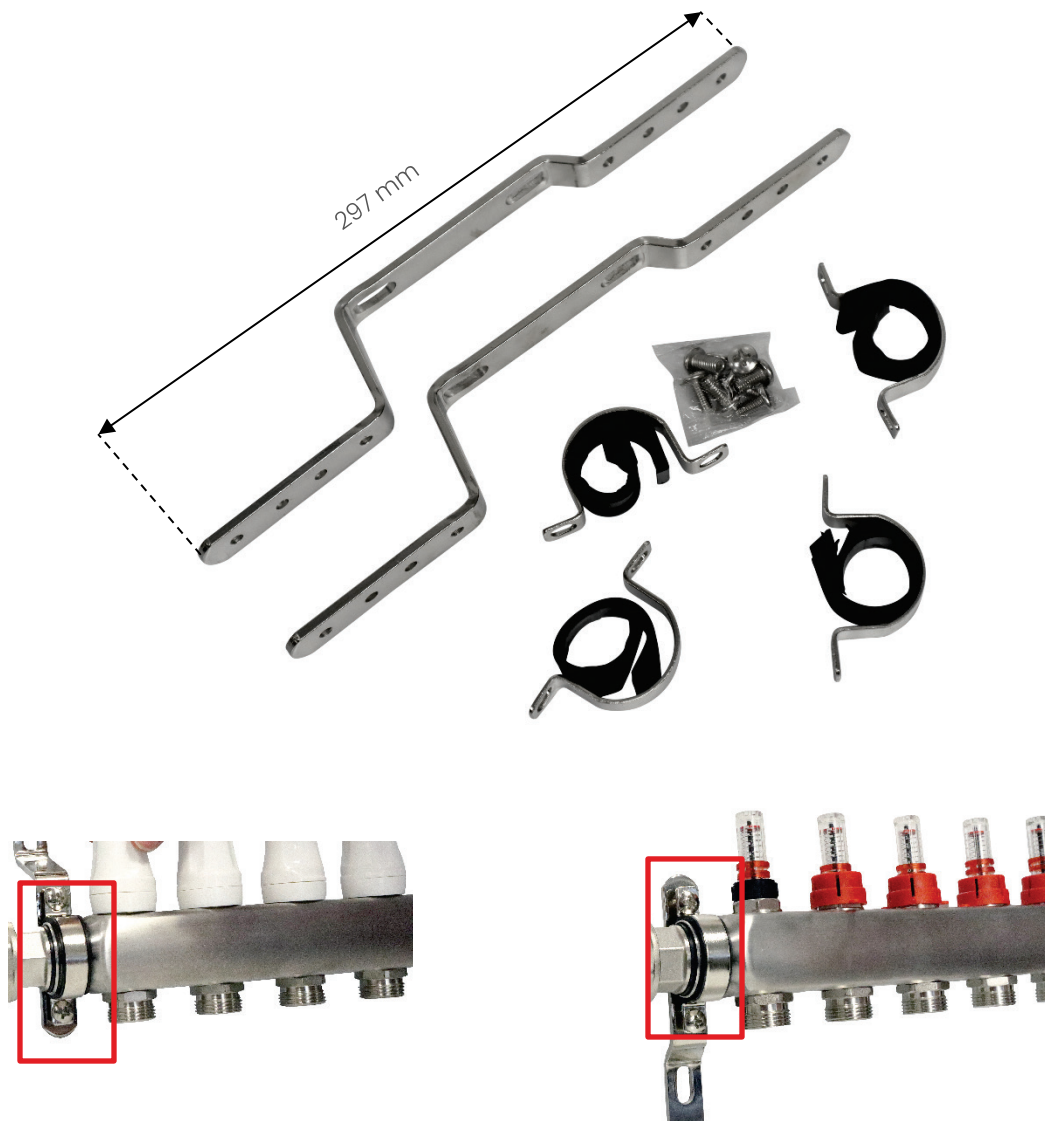

Le pack du support est composé de deux montants, des colliers de serrages avec caoutchoucs et de la visserie des colliers.

Il existe plusieurs positions pour placer les barreaux aller et retour sur le support. Le caoutchouc est placé avant le serrage du collier. Les colliers sont serrés aux extrémités des barreaux à l'aide des vis fournies.

Le barreau aller sera légèrement décalé par rapport au barreau retour, cela permet de passer les tubes derrière le barreau retour.

 Avant de positionner les barreaux, penser au sens de raccordement des arrivées primaires. Le collecteur permet un raccordement gauche ou droit suivant la configuration.

 Toutes les étanchéités directement réalisées sur le collecteur se font à l'aide de joints toriques et de joints coniques pour les vannes d'arrêt.

■ Raccordement départ / retour 1" et thermomètre



Les vannes d'arrêts se vissent directement sur le barreau aller et retour. Un raccord fileté est prémonté sur la vanne d'arrêt. Le filetage est en 1".
Un emplacement est prévu pour clipser le thermomètre.

■ Raccordement 3/4" pour les circuits

Pour un raccordement sûr des tubes du système THERMANCE jusqu'au Ø20mm, on utilise les raccords à compression adaptés (avec eurocône).



■ Montage des purgeurs d'air et des vannes de vidange

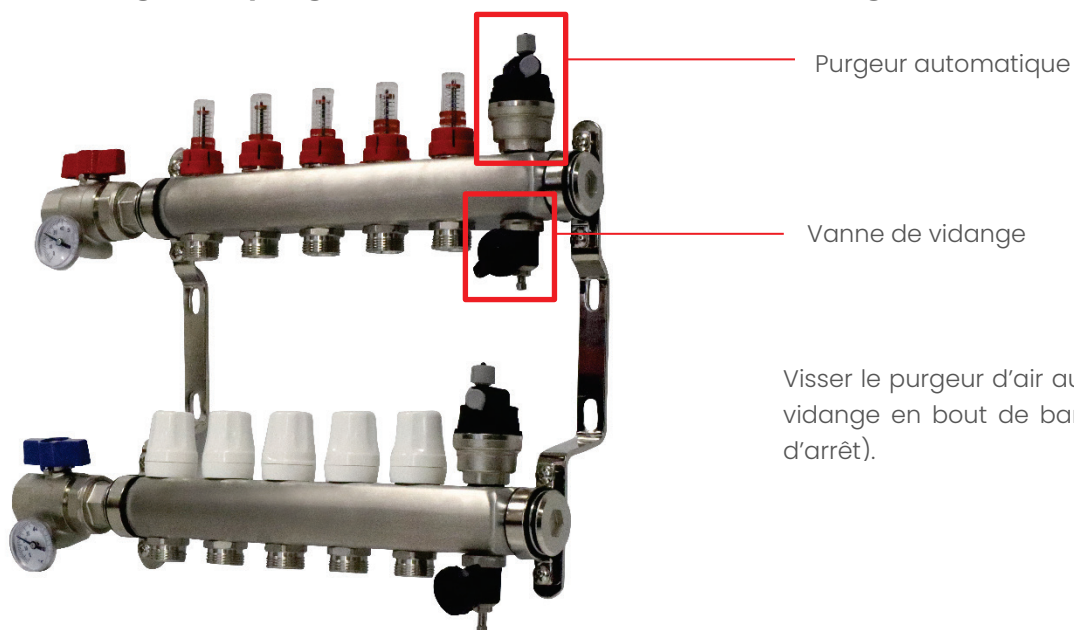

Visser le purgeur d'air automatique et la vanne de vidange en bout de barreau (opposé à la vanne d'arrêt).

■ Montage des bouchons d'extrémités

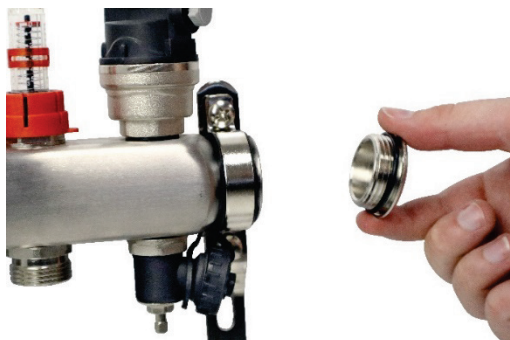

Visser chaque bouchon (aller et retour) à l'extrémité du barreau.

■ Remplissage et vidange en eau du collecteur

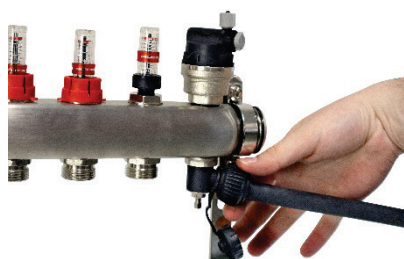

Dévisser la vanne de vidange et connecter un tuyau d'arrosage (ou équivalent) pour remplir en eau. Connection en 1/2"

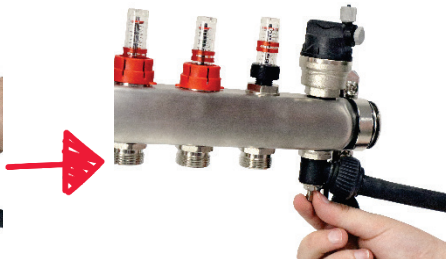

Ouvrir la vanne de vidange en tournant la tête dessous.

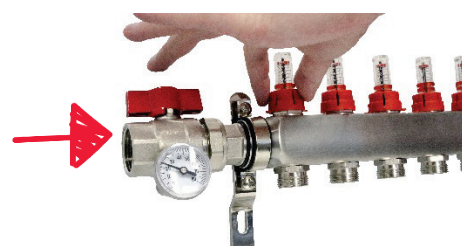

Ouvrir le premier circuit en commençant par enlever la collerette.

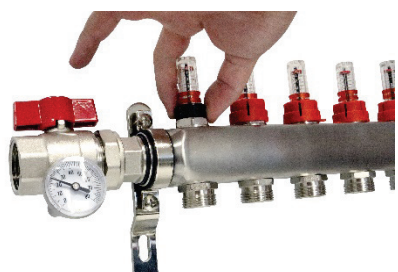

Puis tourner le débitmètre pour ouvrir complètement le circuit (le débitmètre sera plus haut que les autres).

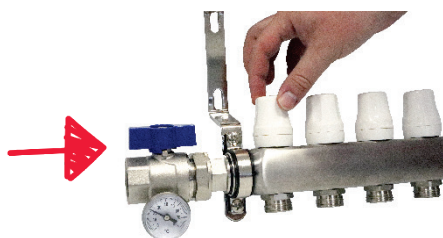

Ouvrir le circuit au niveau du barreau retour. Pour cela, dévisser le capuchon blanc.

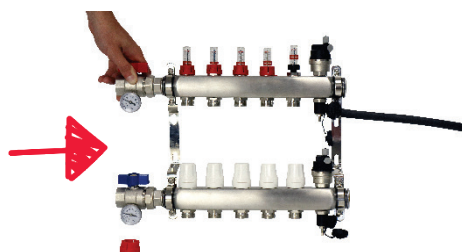

Fermer les vannes d'arrêt 1" en amont du collecteur.



Enlever le capuchon de la vanne de vidange et ouvrir la avec la tête dessous.

Une fois que le débit d'eau arrive abondamment et sans bulles d'air, vous pouvez fermer le débitmètre et la vanne retour (capuchon blanc) du premier circuit et répéter l'opération en ouvrant le deuxième circuit jusqu'à ce que le débit d'eau soit abondant et sans bulle d'air.

■ Equilibrage hydraulique du collecteur

Il est nécessaire d'équilibrer les débits du collecteur. Pour cela, veuillez vous référer à l'étude technique THERMANCE où sont indiqués les débits à paramétrer.

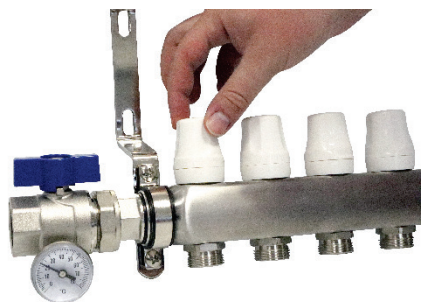

Ouvrir la vanne de retour à 100%
(tourner du côté « + »).

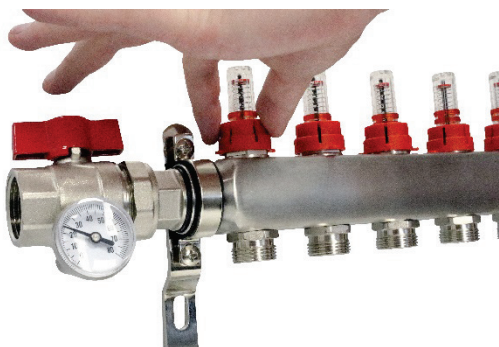

Soulever la collerette rouge.

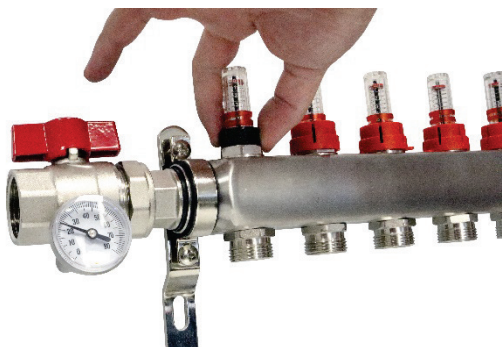

Tourner le débitmètre jusqu'à ce que
l'indicateur descende jusqu'à la
graduation souhaitée.

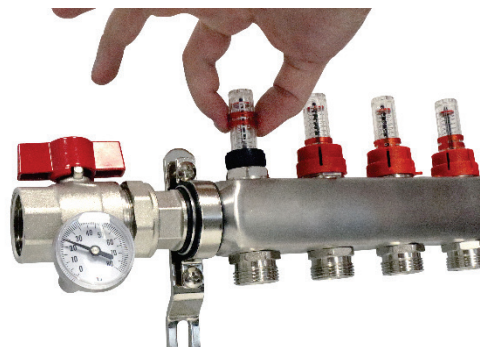

Placer la bague rouge sur la
graduation pour mémoire du débit
maximum.

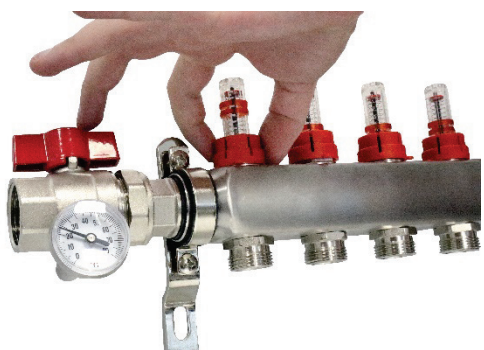

Replacer la collerette rouge pour
maintenir la configuration. Le
débitmètre ne peut plus bouger.

■ Pression d'épreuve

Avant de couler la dalle d'enrobage, l'étanchéité des circuits de chauffage doit être vérifiée par un essai sous pression d'eau. La pression d'essai est de 2 fois la pression de service avec un minimum de 6 bars.

- 1) Réaliser une montée en pression de l'ensemble du réseau de plancher chauffant rafraîchissant à 6 bars.
- 2) Après 2 heures, effectuer une vérification visuelle de recherche de fuites des réseaux. La perte de pression admissible en conditions normales ne doit pas dépasser 0.2 bars. Pendant la réalisation de la dalle, cette pression doit être appliquée aux canalisations.
- 3) L'absence de fuites et la pression d'essai doivent être inscrites dans un rapport d'essai.
Quand il y a risque de gel, des mesures appropriées telles que l'utilisation d'antigel ou le chauffage du bâtiment doivent être prises. Si la protection antigel n'est plus nécessaire dans les conditions normales de fonctionnement, l'antigel doit être vidangé et l'installation doit être rincée au moins trois fois avec de l'eau propre.

Montage/démontage des débitmètres et vanne retour

■ Débitmètre

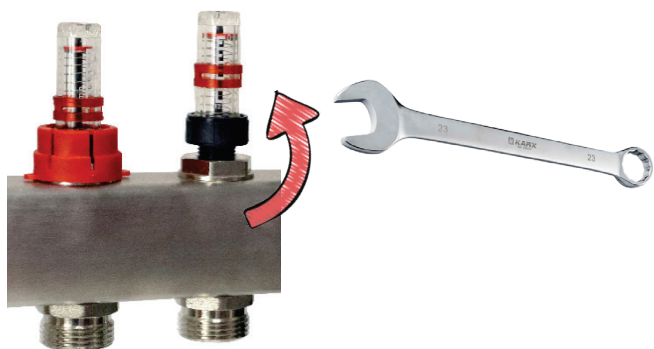

Utiliser une clé plate (24) pour dévisser le débitmètre. Il faut placer la clé plate sur la partie métallique (et non la partie plastique noire).



■ Vanne retour

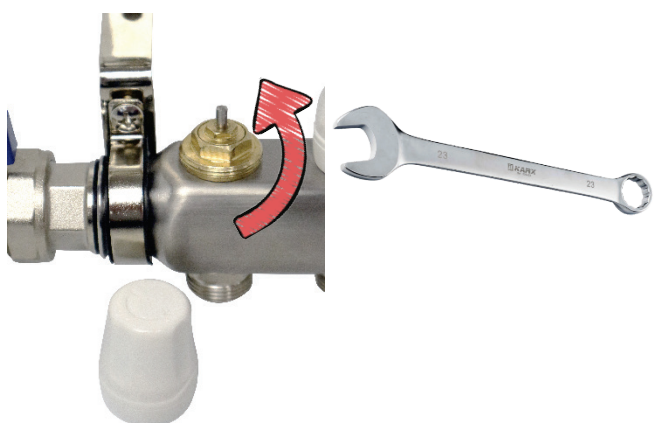

Utiliser une clé plate (19) pour dévisser la vanne retour.



Montage by-pass

■ Dimensions

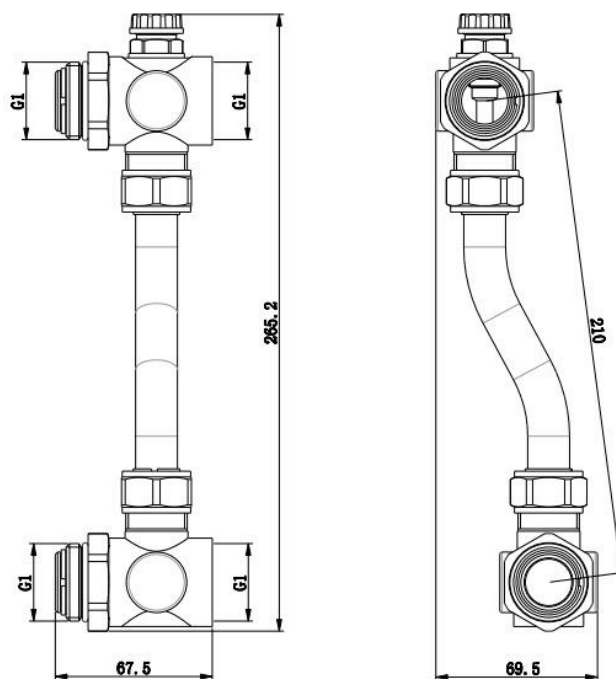

■ Caractéristiques techniques

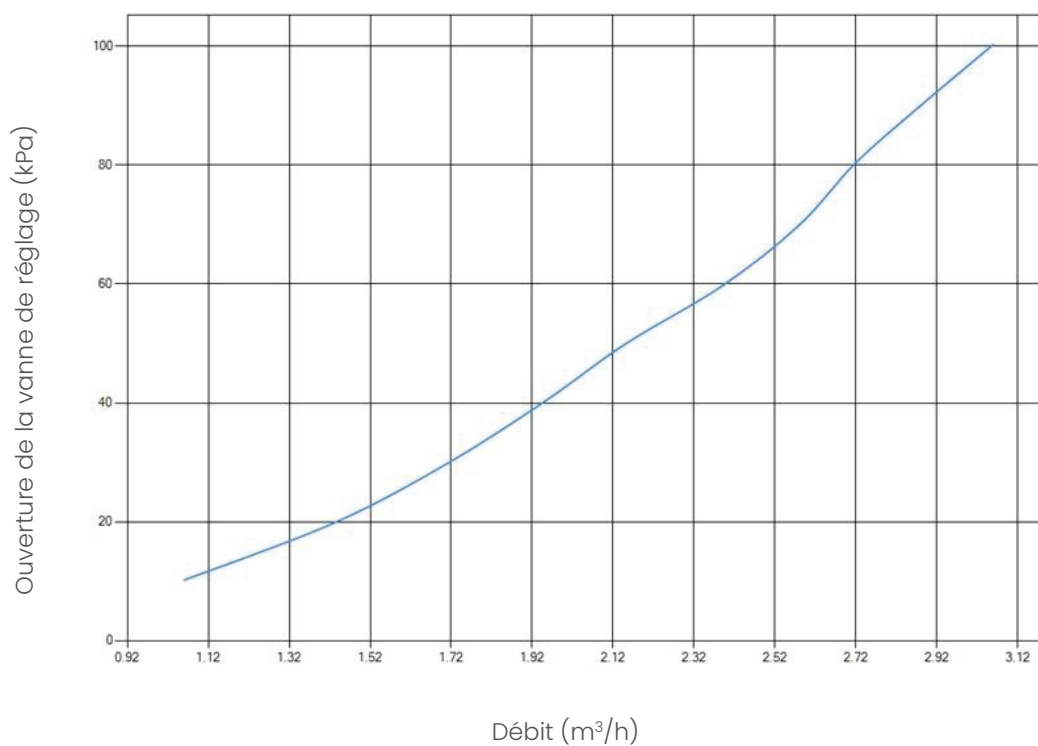

Note : Pour le paramétrage de la vanne de réglage, 100 kPa correspond à une vanne 100% ouverte.

■ Montage



Visser les deux écrous tournant mâles dans les écrous femelles du collecteur.



Visser les bouchons sur les deux écrous femelles (vérifier la présence du joint toriques sur le bouchon).

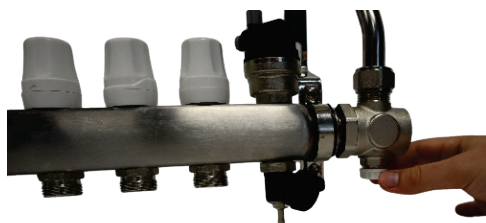

Dévissez le volant blanc pour accéder à la vanne de réglage du by-pass.



Pour ouvrir ou fermer le débit du by-pass, utiliser une clé 6 pans.

■ Certificat de montée en pression et 1ère mise en chauffe

Entreprise de chauffage : _____
 Nom : _____
 Adresse : _____
 Téléphone : _____
 Email : _____

■ Type d'enrobage

- Chape béton traditionnelle
 Chape fluide :
 Sulfate de calcium Ciment
 Autre : _____

■ Adjuvant

■ Montée en pression

Date de mise en épreuve : _____
 Pression atteinte (en bars) : _____
 Durée de la mise en épreuve (en heure) : _____
 Fuites détectées : Oui Non
 Localisation : _____
 Date de la mise en état : _____
 Date de la remise en épreuve : _____
 Observation : _____

■ Mise en œuvre de la chape

Date de coulage de la chape : _____

■ Première mise en chauffe

ÉTAPE	DATE DE DÉBUT	DURÉE	T (°C) DE DÉPART	T (°C) MESURÉE	DATE DE FIN
Séchage	/ /	14 jours			/ /
Préchauffage	/ /	3 jours	25 °C		/ /
Mise en chauffe	/ /	4 jours	Max. de l'étude		/ /
Puis	/ /	-	Arrêt chauffe		/ /

Fait à _____, le _____

L'entreprise de chauffage
(cachet et signature)

Le maître d'œuvre
(cachet et signature)

Le maître d'ouvrage
(signature)

CHAQUE SIGNATAIRE DOIT POSSÉDER UN EXEMPLAIRE DE CE DOCUMENT